

Opravné prohlášení vlastníka všech jednotek a spoluvlastnických podílů k pozemkům parcelní čísla 840/123, 840/122, 840/121, 840/120 a 840/119, jehož součástí je budova číslo popisné 515, 516, 517, 518 a 519, to vše v katastrálním území Bohnice, obec Praha, okres Hlavní město Praha.

**Vlastník Bytové družstvo Řešovská se sídlem Praha 8, Řešovská 516, PSČ 181 00,
IČ: 247 20 500, zapsané v obchodním rejstříku, vedeném Městským soudem v Praze,
oddíl Dr., vložka 7517,**

V - 16292 / 2015-101 - S

následně opravuje



**PROHLÁŠENÍ O ROZDĚLENÍ PRÁVA K NEMOVITÉ VĚCI NA VLASTNICKÉ PRÁVO
K JEDNOTKÁM**

dle ustanovení § 1166 zákona č. 89/2012 Sb., občanského zákoníku v platném znění k pozemkům parcelní čísla 840/123, 840/122, 840/121, 840/120 a 840/119, jehož součástí je budova číslo popisné 515, 516, 517, 518 a 519, to vše v katastrálním území Bohnice, obec Praha, okres Hlavní město Praha v dokumentu podaného pod spisovou značkou V-55451/2014-101 dne 1. 9. 2014.

a prohlašuje, že:

Mění v části A – Údaje o pozemku, domu, obci a katastrálním území následovně:

Na straně 2, odstavec 3 je celková výměra 12 bytových jednotek snížena o 4,64 m² na celkovou výměru 640,71 m².

V obytném domě číslo popisné 517, který je zapsaný na Katastrálním úřadu pro hlavní město Prahu, katastrální pracoviště Praha, sídlo Pod Sídlištěm 1800/9, 182 14 Praha 8, v katastru nemovitostí pro obec Praha v katastrální území 730556 Bohnice, list vlastnictví číslo 4599, je dislokováno celkem 12 bytů o celkové **výměře 640,71 m²** dle Kolaudačního rozhodnutí Sp.zn. MCP8 027637/2010/OV.Fe ze dne 16. dubna 2010.

Mění v části A – Údaje o pozemku, domu, obci a katastrálním území následovně:

Na straně 3, odstavec 10 celkový počet nebytových prostor – skladových komor na 8 jednotek a výměra je zvýšena o 4,64 m² na celkovou výměru 13,58 m².

V obytném domě číslo popisné 517, který je zapsaný na Katastrálním úřadu pro hlavní město Prahu, katastrální pracoviště Praha, sídlo Pod Sídlištěm 1800/9, 182 14 Praha 8, v katastru nemovitostí pro obec Praha v katastrální území 730556 Bohnice, list vlastnictví číslo 4599, je dislokováno **celkem 8 nebytových prostor – skladových komor o celkové výměře 13,58 m²** dle Kolaudačního rozhodnutí Spis. zn. MCP8 039793/2014/OV.Fe., č.jedn. MCP8 041826/2014 ze dne 24.3.2014.



Opravné prohlášení vlastníka všech jednotek a spoluvlastnických podílů k pozemkům parcelní čísla 840/123, 840/122, 840/121, 840/120 a 840/119, jehož součástí je budova číslo popisné 515, 516, 517, 518 a 519, to vše v katastrálním území Bohnice, obec Praha, okres Hlavní město Praha.

Mění v části B. Pojmenování a označení jednotlivých bytů na straně 213 následovně.

Z příslušenství jednotky 517/01 se vyčleňuje sklepní komora o výměře 2,32 m² a celková výměra bytové jednotky se snižuje o 2,32 m² na výměru 38,24 m² a spoluvlastnický podíl na pozemcích se mění ve jmenovateli. Podíl je tedy ve výši 3824/1165990.

Jednotka číslo 517/01 zahrnuje byt jako prostorově oddělenou část domu a podíl na společných částech nemovité věci vzájemně spojené a neoddělitelné.

Jednotka je věc nemovitá a tato jednotka zahrnuje:

- Prostorově oddělenou část domu – byt 1+kk, který je umístěný ve 2. nadzemním podlaží obytného domu číslo popisné 517 v části obce Praha, katastrální území 730556 Bohnice. Byt svým stavebně technickým uspořádáním a vybavením splňuje požadavky na trvalé bydlení a je k tomuto účelu užívání určen.
- Podíl ve **výši 3824/1165990** na pozemcích, zapsaných na listu vlastnictví číslo 4599 v části obce Praha 8, katastrální území 730556 Bohnice. Součástí pozemků je budova v části obce Praha, katastrální území 730556 Bohnice, čísla popisná 515, 516, 517, 518 a 519.

Celková podlahová plocha bytu dle Nařízení vlády č. 366/2013, § 2 činí: 38,24 m²

Jednotka 517/01 je byt 1+kk umístěný ve 2. nadzemním podlaží.

Celková plocha jednotky s příslušenstvím činí

38,24 m²

místnosti	plocha v m²
obytná místnost + kuchyňský kout	26,90
předsíň + šatna	6,56
koupelna + WC	4,78
celkový součet	38,24

příslušenství	plocha v m²
<u>sklepní komora* č. 517/01</u>	<u>2,32</u>

Opravné prohlášení vlastníka všech jednotek a spoluvlastnických podílů k pozemkům parcelní čísla 840/123, 840/122, 840/121, 840/120 a 840/119, jehož součástí je budova číslo popisné 515, 516, 517, 518 a 519, to vše v katastrálním území Bohnice, obec Praha, okres Hlavní město Praha.

Mění v části B. Pojmenování a označení jednotlivých bytů na straně 231 následovně.

Z příslušenství jednotky 517/10 se vyčleňuje sklepní komora o výměře 2,32 m² a celková výměra bytové jednotky se snižuje o 2,32 m² na výměru 38,75 m² a spoluvlastnický podíl na pozemcích se mění ve jmenovateli. Podíl je tedy ve výši 3875/1165990.

Jednotka číslo 517/10 zahrnuje byt jako prostorově oddělenou část domu a podíl na společných částech nemovité věci vzájemně spojené a neoddělitelné.

Jednotka je věc nemovitá a tato jednotka zahrnuje:

- Prostorově oddělenou část domu – byt 2+kk, který je umístěný v 11. nadzemním podlaží obytného domu číslo popisné 517 v části obce Praha, katastrální území 730556 Bohnice. Byt svým stavebně technickým uspořádáním a vybavením splňuje požadavky na trvalé bydlení a je k tomuto účelu užívání určen.
- Podíl ve **výši 3875/1165990** na pozemcích, zapsaných na listu vlastnictví číslo 4599 v části obce Praha 8, katastrální území 730556 Bohnice. Součástí pozemků je budova v části obce Praha, katastrální území 730556 Bohnice, čísla popisná 515, 516, 517, 518 a 519.

Celková podlahová plocha bytu dle Nařízení vlády č. 366/2013, § 2 činí: 38,75 m²

Jednotka 517/10 je byt 1+kk umístěný v 11. nadzemním podlaží.

Celková plocha jednotky s příslušenstvím činí

38,75 m²

místnosti	plocha v m ²
obytná místnost 1 + kuchyňský kout	27,39
předsíň + komora	6,58
koupelna + WC	4,78
celkový součet	38,75

příslušenství	plocha v m ²
sklepní komora* č. 517/10	2,32

Opravné prohlášení vlastníka všech jednotek a spoluvlastnických podílů k pozemkům parcelní čísla 840/123, 840/122, 840/121, 840/120 a 840/119, jehož součástí je budova číslo popisné 515, 516, 517, 518 a 519, to vše v katastrálním území Bohnice, obec Praha, okres Hlavní město Praha.

Doplňuje v části C. Pojmenování a označení nebytových prostor nová strana č. 443 s vymezením nově nebytové jednotky 517/907 o výměře 2,32 m² o velikosti spoluvlastnického podílu ve výši 232/1165990.

Jednotka číslo 517/907 zahrnuje nebytový prostor – úložnou komoru jako prostorově oddělenou část domu a podíl na společných částech nemovité věci vzájemně spojené a neoddělitelné.

Jednotka je věc nemovitá a tato jednotka zahrnuje:

- a) Prostorově oddělenou část domu – nebytový prostor – úložná komora, který je umístěn v 7. nadzemním podlaží obytného domu číslo popisné 517 v části obce Praha, katastrální území 730556 Bohnice a který svým stavebně technickým uspořádáním a vybavením splňuje požadavky na úložnou komoru k tomuto účelu užívání určenou.
- b) Podíl ve výši 232/1165990 na pozemcích, zapsaných na listu vlastnictví číslo 4599 v části obce Praha 8, katastrální území 730556 Bohnice. Součástí pozemků je budova v části obce Praha, katastrální území 730556 Bohnice, čísla popisná 515, 516, 517, 518 a 519.

Celková podlahová plocha nebytového prostoru
dle Nařízení vlády č. 366/2013, § 2 činí:

2,32 m²

Místnost	plocha v m ²
Úložná komora	2,32
Celkový součet	2,32

Podlahovou plochu nebytového prostoru v jednotce tvoří půdorysná plocha, která je vymezena vnitřním lícem svislých konstrukcí ohraničujících nebytový prostor včetně jejich povrchových úprav.

K vlastnictví nebytového prostoru dále patří:

- podlahová krytina, obklady stěn, povrchová úprava a vystrojení vnitřních stěn,
- nášlapné vrstvy podlah a stropní vystrojení prostory,
- přístupové dveře do nebytového prostoru včetně dveřního rámu, u kterých je vlastník povinen respektovat dispoziční řešení vstupních dveří do bytu.

Nebytový prostor je ohraničen vnitřními povrchy obvodových stěn této prostorově oddělené části domu, podlahou a stropem.

Opravné prohlášení vlastníka všech jednotek a spoluvlastnických podílů k pozemkům parcelní čísla 840/123, 840/122, 840/121, 840/120 a 840/119, jehož součástí je budova číslo popisné 515, 516, 517, 518 a 519, to vše v katastrálním území Bohnice, obec Praha, okres Hlavní město Praha.

Doplňuje v části C. Pojmenování a označení nebytových prostor nová strana č. 443 s vymezením nové nebytové jednotky 517/908 o výměře 2,32 m² o velikosti spoluvlastnického podílu ve výši 232/1165990.

Jednotka číslo 517/908 zahrnuje nebytový prostor – úložnou komoru jako prostorově oddělenou část domu a podíl na společných částech nemovité věci vzájemně spojené a neoddělitelné.

Jednotka je věc nemovitá a tato jednotka zahrnuje:

- a) Prostorově oddělenou část domu – nebytový prostor – úložná komora, který je umístěný v 11. nadzemním podlaží obytného domu číslo popisné 517 v části obce Praha, katastrální území 730556 Bohnice a který svým stavebně technickým uspořádáním a vybavením splňuje požadavky na úložnou komoru k tomuto účelu užívání určenou.
- b) Podíl ve výši 232/1165990 na pozemcích, zapsaných na listu vlastnictví číslo 4599 v části obce Praha 8, katastrální území 730556 Bohnice. Součástí pozemků je budova v části obce Praha, katastrální území 730556 Bohnice, čísla popisná 515, 516, 517, 518 a 519.

Celková podlahová plocha nebytového prostoru dle Nařízení vlády č. 366/2013, § 2 činí:

2,32 m²

Místnost	plocha v m ²
Úložná komora	2,32
Celkový součet	2,32

Podlahovou plochu nebytového prostoru v jednotce tvoří půdorysná plocha, která je vymezena vnitřním lícem svislých konstrukcí ohraničujících nebytový prostor včetně jejich povrchových úprav.

K vlastnictví nebytového prostoru dále patří:

- podlahová krytina, obklady stěn, povrchová úprava a vystrojení vnitřních stěn,
- nášlapné vrstvy podlah a stropní vystrojení prostory,
- přístupové dveře do nebytového prostoru včetně dveřního rámu, u kterých je vlastník povinen respektovat dispoziční řešení vstupních dveří do bytu.

Nebytový prostor je ohraničen vnitřními povrchy obvodových stěn této prostorově oddělené části domu, podlahou a stropem.

Opravné prohlášení vlastníka všech jednotek a spoluvlastnických podílů k pozemkům parcelní čísla 840/123, 840/122, 840/121, 840/120 a 840/119, jehož součástí je budova číslo popisné 515, 516, 517, 518 a 519, to vše v katastrálním území Bohnice, obec Praha, okres Hlavní město Praha.

Mění se v části F. Stanovení velikosti spoluvlastnických podílů na pozemku a společných částech budovy domu se na straně 480 (nově 482), jednotka 5107/01 spoluvlastnický podíl na 3824/1165990.

K vlastnictví jednotky č. 517/01 přináleží spoluvlastnický podíl ve výši 3824/1165990 na společných částech nemovité věci vzájemně spojené a neoddělitelné, a to na pozemcích 840/119, 840/120, 840/121, 840/122 a 840/123, zapsaných na listu vlastnictví číslo 4599 v části obce Praha 8, katastrální území Bohnice 730556, jejichž součástí je budova v části obce Praha, katastrální území Bohnice 730556, čísla popisná 515, 516, 517, 518 a 519.

Mění se v části F. Stanovení velikosti spoluvlastnických podílů na pozemku a společných částech budovy domu se na straně 481 (nově 483), jednotka 5107/10 spoluvlastnický podíl na 3875/1165990.

K vlastnictví jednotky č. 517/10 přináleží spoluvlastnický podíl ve výši 3875/1165990 na společných částech nemovité věci vzájemně spojené a neoddělitelné, a to na pozemcích 840/119, 840/120, 840/121, 840/122 a 840/123, zapsaných na listu vlastnictví číslo 4599 v části obce Praha 8, katastrální území Bohnice 730556, jejichž součástí je budova v části obce Praha, katastrální území Bohnice 730556, čísla popisná 515, 516, 517, 518 a 519.

Doplňuje část F. Stanovení velikosti spoluvlastnických podílů na pozemku a společných částech budovy domu se na straně 497 (nově 499) o 2 nově vymezené nebytové jednotky 517/907 a 517/508.

K vlastnictví jednotky č. 517/907 přináleží spoluvlastnický podíl ve výši 232/1165990 na společných částech nemovité věci vzájemně spojené a neoddělitelné, a to na pozemcích 840/119, 840/120, 840/121, 840/122 a 840/123, zapsaných na listu vlastnictví číslo 4599 v části obce Praha 8, katastrální území Bohnice 730556, jejichž součástí je budova v části obce Praha, katastrální území Bohnice 730556, čísla popisná 515, 516, 517, 518 a 519.

K vlastnictví jednotky č. 517/908 přináleží spoluvlastnický podíl ve výši 232/1165990 na společných částech nemovité věci vzájemně spojené a neoddělitelné, a to na pozemcích 840/119, 840/120, 840/121, 840/122 a 840/123, zapsaných na listu vlastnictví číslo 4599 v části obce Praha 8, katastrální území Bohnice 730556, jejichž součástí je budova v části obce Praha, katastrální území Bohnice 730556, čísla popisná 515, 516, 517, 518 a 519.

Opravné prohlášení vlastníka všech jednotek a spoluvlastnických podílů k pozemkům parcelní čísla 840/123, 840/122, 840/121, 840/120 a 840/119, jehož součástí je budova číslo popisné 515, 516, 517, 518 a 519, to vše v katastrálním území Bohnice, obec Praha, okres Hlavní město Praha.

Mění se rekapitulace jednotek a jejich spoluvlastnických podílů:

**Strana 501 (nově 503),
položka číslo 105 takto:**

105	517/01	38,24	3824 / 1165990	0,327961646
-----	--------	-------	----------------	-------------

Mění se:

**Strana 501, (nově 503),
položka číslo 114 takto:**

114	517/10	38,75	3875 / 1165990	0,332335612
-----	--------	-------	----------------	-------------

**Doplňuje se strana 504 (nově 506):
položka číslo 227 takto:**

227	517/907	2,32	232 / 1165990	0,019897255
-----	---------	------	---------------	-------------

**Doplňuje se strana 504 (nově 506),
položka číslo 228 takto:**

228	517/908	2,32	232 / 1165990	0,019897255
-----	---------	------	---------------	-------------

Mění se se straně 504 (nově 506), čísla položek:

původně 227 – nově 229

původně 228 – nově 230

původně 229 – nově 231

původně 230 – nově 232

takto:

229	515/903	2,00	200 / 1165990	0,017152806
230	516/903	2,00	200 / 1165990	0,017152806
231	518/903	2,00	200 / 1165990	0,017152806
232	519/903	2,00	200 / 1165990	0,017152806

Opravné prohlášení vlastníka všech jednotek a spoluvlastnických podílů k pozemkům parcelní čísla 840/123, 840/122, 840/121, 840/120 a 840/119, jehož součástí je budova číslo popisné 515, 516, 517, 518 a 519, to vše v katastrálním území Bohnice, obec Praha, okres Hlavní město Praha.

Mění se Schémata k prohlášení vlastníka následovně:

- 1) Strana 3, jednotka 517/01 o výměře 40,56 m² se mění na výměru 38,24 m².
- 2) Strana 8, označení nebytového prostoru 517/01 se mění na 517/907 o výměře 2,32 m².
- 3) Strana 12, jednotka 517/10 o výměře 41,07 m² se mění na výměru 38,75 m².
- 4) Strana 12, označení nebytového prostoru 517/10 se mění na 517/908 o výměře 2,32 m².

Ostatní vymezené jednotky v Prohlášení o rozdělení práva k nemovité věci na vlastnické právo k jednotkám nejsou uvedenou změnou dotčeny.

Závěr

Přílohou tohoto opravného prohlášení vlastníka všech bytových jednotek a spoluvlastnických podílů jsou opravená schémata určující polohu bytů a společných částí domu, spolu s údaji o podlahových plochách bytů a nebytových prostor.

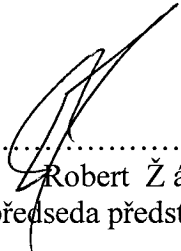
.....
Robert Žák
místopředseda představenstva družstva

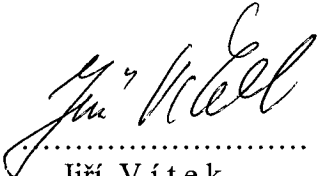
.....
Jiří Vítěk
předseda představenstva družstva

Bytové družstvo Řešovská
Řešovská 516
181 00 Praha 8 - Bohnice

Ověřovací doložka pro legalizaci
Podle ověř. knihy pošty: Praha 81

Poř.č.: 18100-151-0453

Ověřovací doložka pro legalizaci
Podle ověř. knihy pošty: Praha 81

Poř.č.: 18100-151-0454

Vlastnoručně podepsal: Robert Žák
Datum a místo narození: 24.01.1978, Praha, CZ
Adresa pobytu: Praha 8
Řešovská 516/7, CZ

Druh a č. předlož. dokl. totožnosti: 106912374
Občanský průkaz

Praha 81 dne 11.02.2015

Podpis:
Veverková Lenka



Vlastnoručně podepsal: Jiří Vítěk
Datum a místo narození: 03.06.1973, Praha 8, CZ
Adresa pobytu: Praha 8
Řešovská 519/1, CZ

Druh a č. předlož. dokl. totožnosti: 200211206
Občanský průkaz

Praha 81 dne 11.02.2015

Podpis:
Veverková Lenka



Příloha č. 1, strana 1, k Prohlášení vlastníka, IČ: 247 20 500

Katastrální území: Praha - Bohnice

Číslo popisné: 515, 516, 517, 518 a 519

Parcelní číslo: 840/119, 840/120, 840/121, 840/122 a 840/123

Původní vlastník: Bytové družstvo Řešovská

Sídlo: Praha 8, Řešovská 516, PSČ 181 00



1. podzemní podlaží, čísla popisná 515 a 516

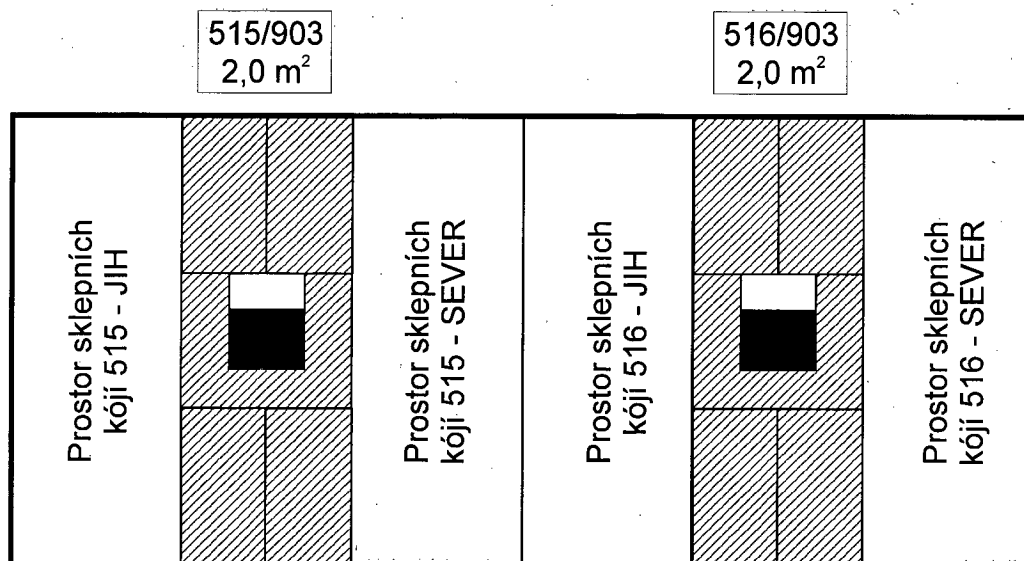

Legenda

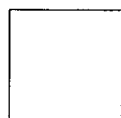

Bytová jednotka a sklepní kóje

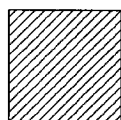

Společné části budovy, plocha celkem



Výtahová šachta



Lodžie (není součástí bytové jednotky)

Příloha č. 1, strana 2, k Prohlášení vlastníka, IČ: 247 20 500

Katastrální území: Praha - Bohnice

Číslo popisné: 515, 516, 517, 518 a 519

Parcelní číslo: 840/119, 840/120, 840/121, 840/122 a 840/123

Původní vlastník: Bytové družstvo Řešovská

Sídlo: Praha 8, Řešovská 516, PSČ 181 00

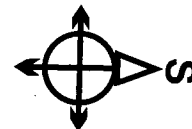

1. nadzemní podlaží, čísla popisná 515 a 516

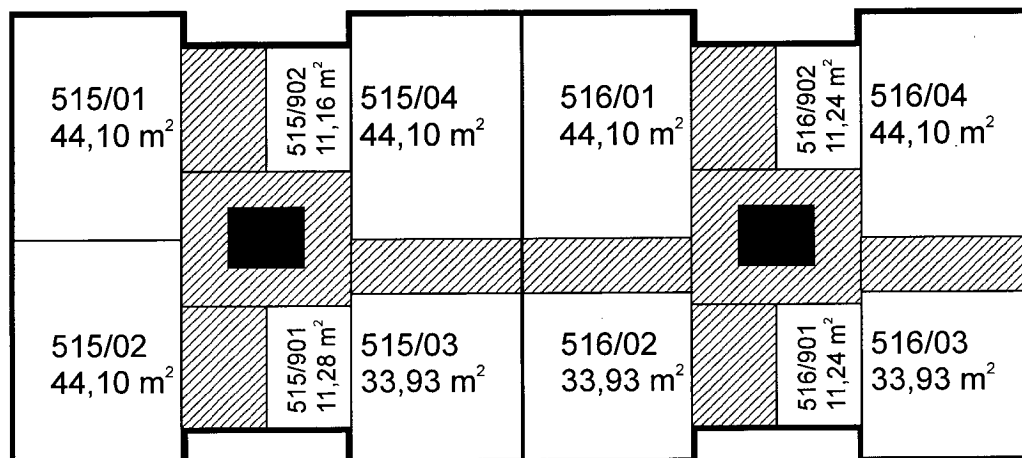

1. nadzemní podlaží, čísla popisná 517, 518 a 519

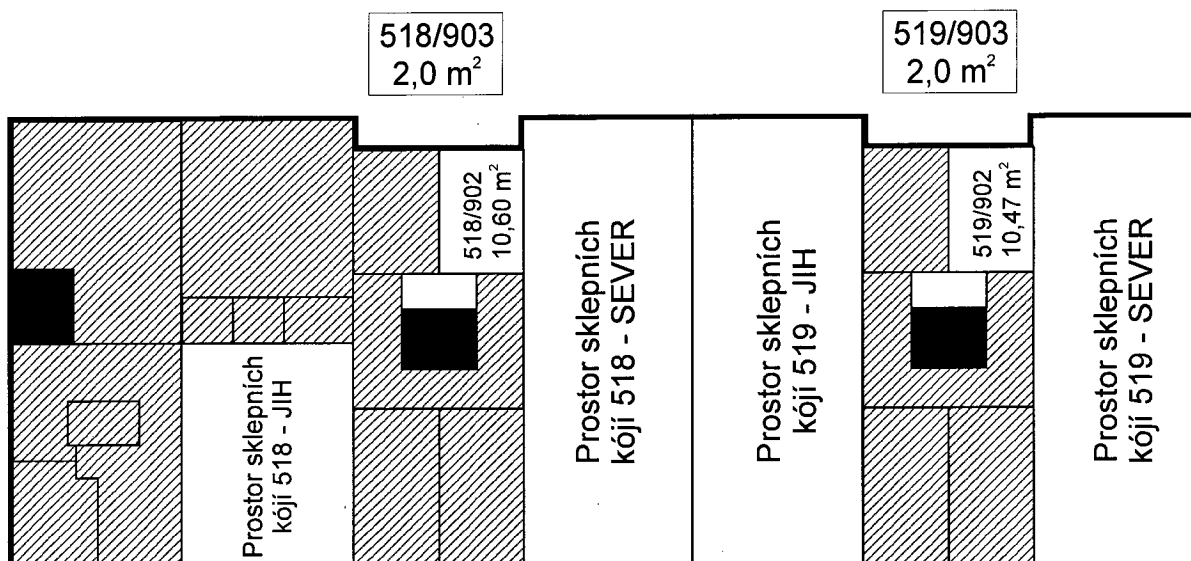

Příloha č. 1, strana 3, k Prohlášení vlastníka, IČ: 247 20 500

Katastrální území: Praha - Bohnice

Číslo popisné: 515, 516, 517, 518 a 519

Parcelní číslo: 840/119, 840/120, 840/121, 840/122 a 840/123

Původní vlastník: Bytové družstvo Řešovská

Sídlo: Praha 8, Řešovská 516, PSČ 181 00

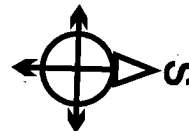

2. nadzemní podlaží, čísla popisná 515 a 516

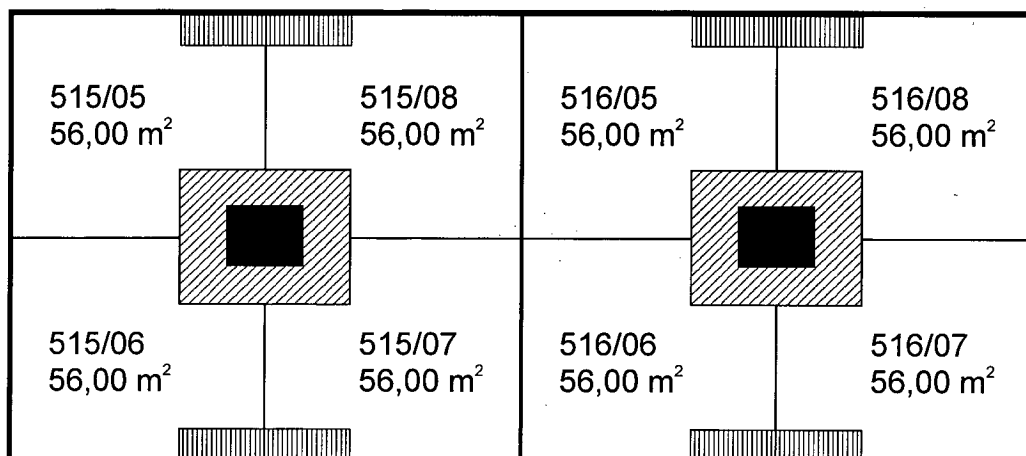

2. nadzemní podlaží, čísla popisná 517, 518 a 519

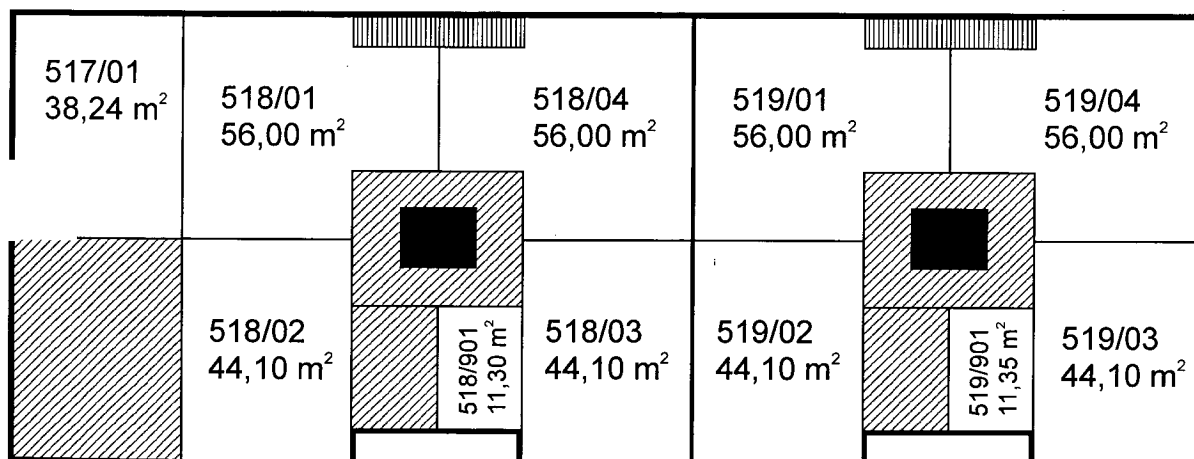

Příloha č. 1, strana 4, k Prohlášení vlastníka, IČ: 247 20 500

Katastrální území: Praha - Bohnice

Číslo popisné: 515, 516, 517, 518 a 519

Parcelní číslo: 840/119, 840/120, 840/121, 840/122 a 840/123

Původní vlastník: Bytové družstvo Řešovská

Sídlo: Praha 8, Řešovská 516, PSČ 181 00



3. nadzemní podlaží, čísla popisná 515 a 516

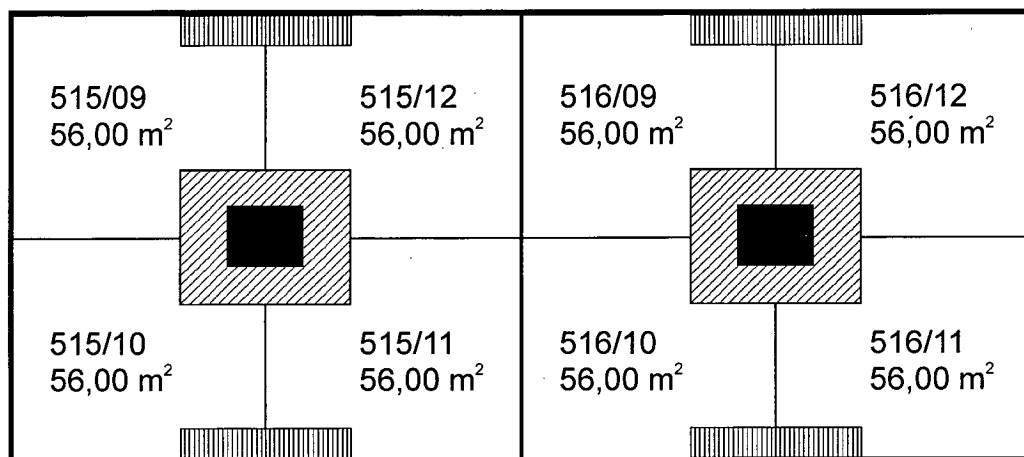

3. nadzemní podlaží, čísla popisná 517, 518 a 519

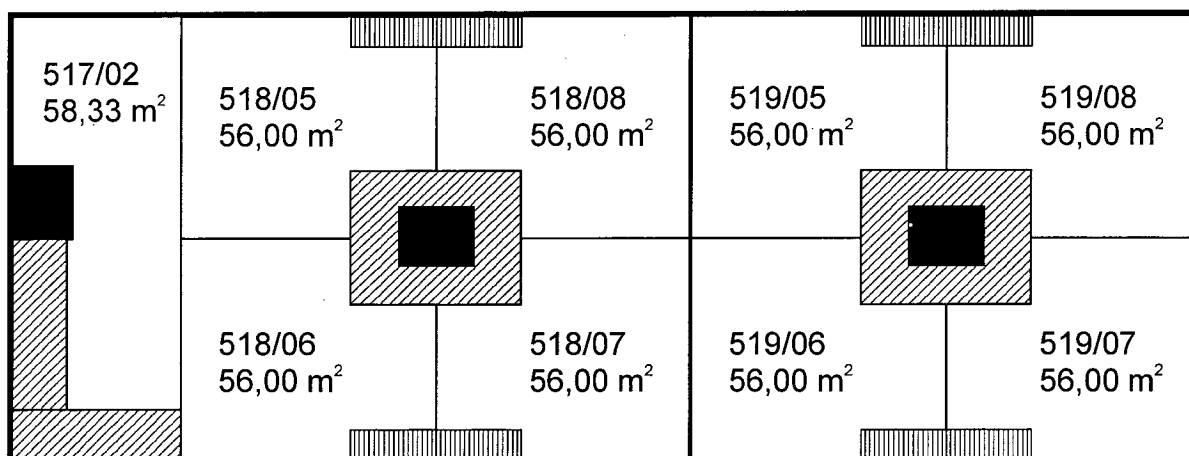

Příloha č. 1, strana 5, k Prohlášení vlastníka, IČ: 247 20 500

Katastrální území: Praha - Bohnice

Číslo popisné: 515, 516, 517, 518 a 519

Parcelní číslo: 840/119, 840/120, 840/121, 840/122 a 840/123

Původní vlastník: Bytové družstvo Řešovská

Sídlo: Praha 8, Řešovská 516, PSČ 181 00

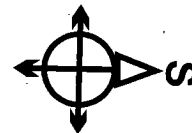

4. nadzemní podlaží, čísla popisná 515 a 516

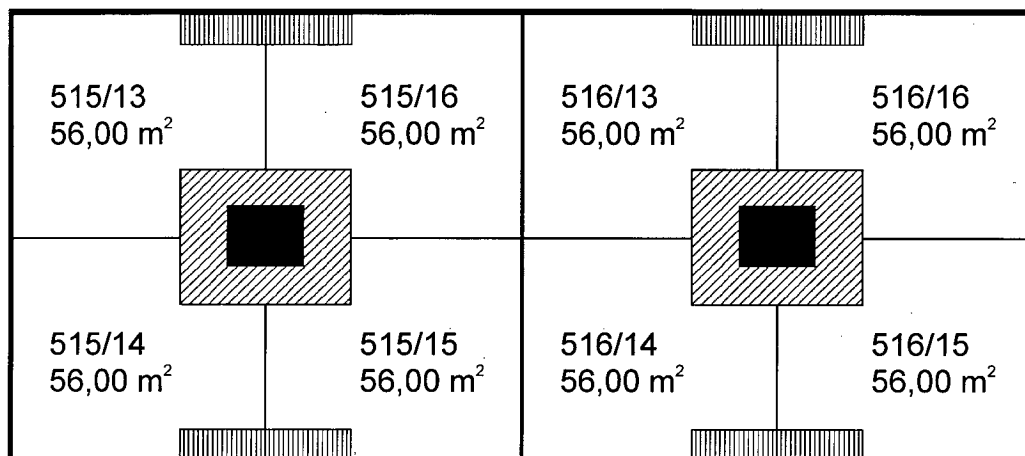

4. nadzemní podlaží, čísla popisná 517, 518 a 519

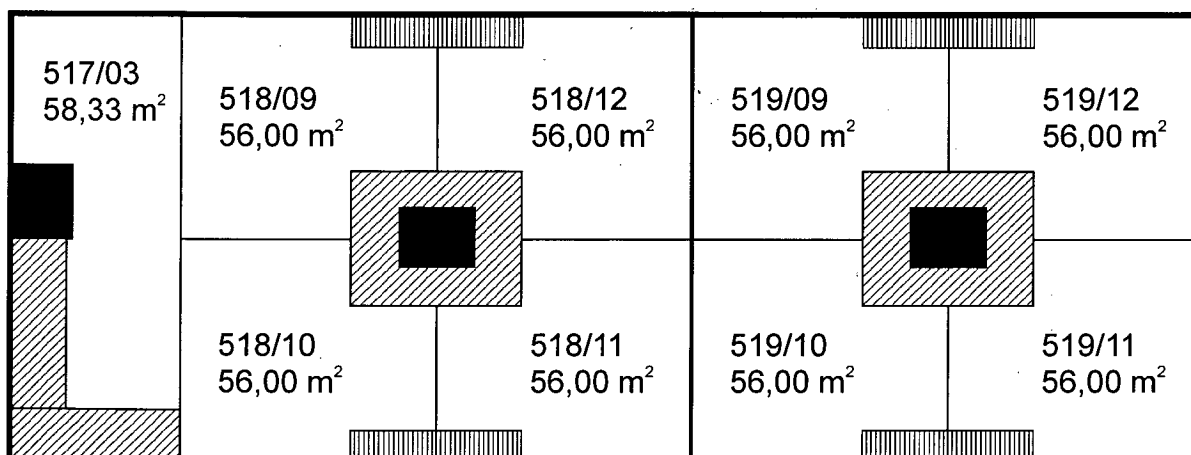

Příloha č. 1, strana 6, k Prohlášení vlastníka, IČ: 247 20 500

Katastrální území: Praha - Bohnice

Číslo popisné: 515, 516, 517, 518 a 519

Parcelní číslo: 840/119, 840/120, 840/121, 840/122 a 840/123

Původní vlastník: Bytové družstvo Řešovská

Sídlo: Praha 8, Řešovská 516, PSČ 181 00



5. nadzemní podlaží, čísla popisná 515 a 516

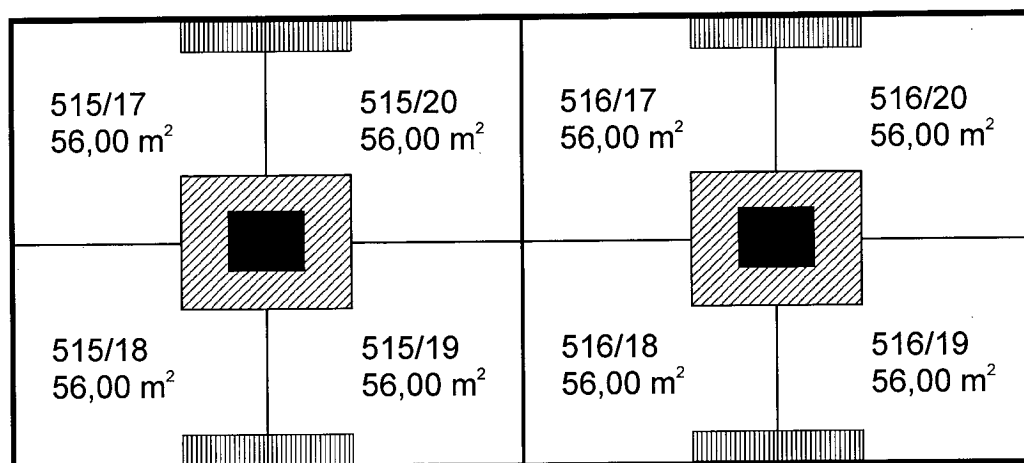

5. nadzemní podlaží, čísla popisná 517, 518 a 519

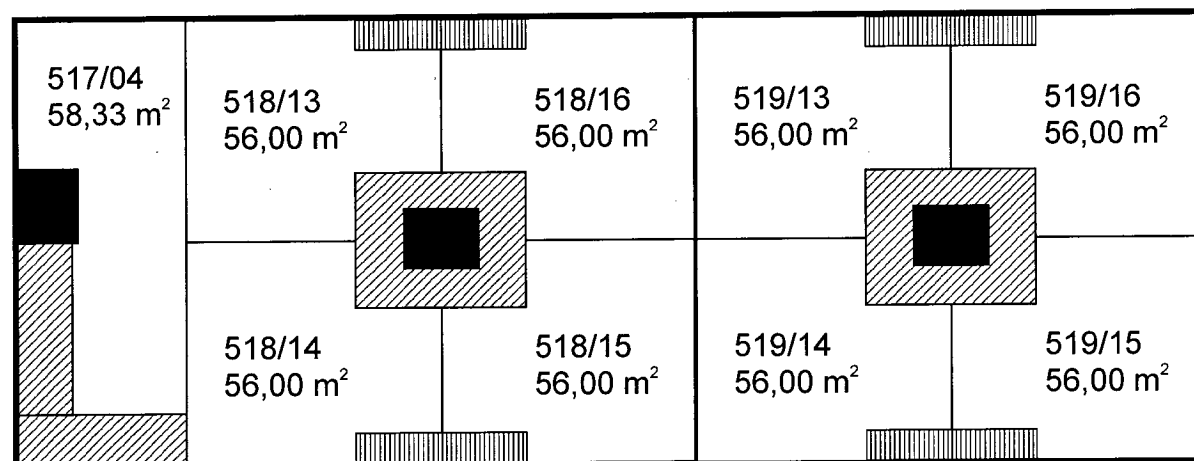

Příloha č. 1, strana 7, k Prohlášení vlastníka, IČ: 247 20 500

Katastrální území: Praha - Bohnice

Číslo popisné: 515, 516, 517, 518 a 519

Parcelní číslo: 840/119, 840/120, 840/121, 840/122 a 840/123

Původní vlastník: Bytové družstvo Řešovská

Sídlo: Praha 8, Řešovská 516, PSČ 181 00

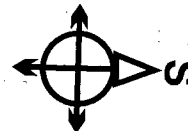

6. nadzemní podlaží, čísla popisná 515 a 516

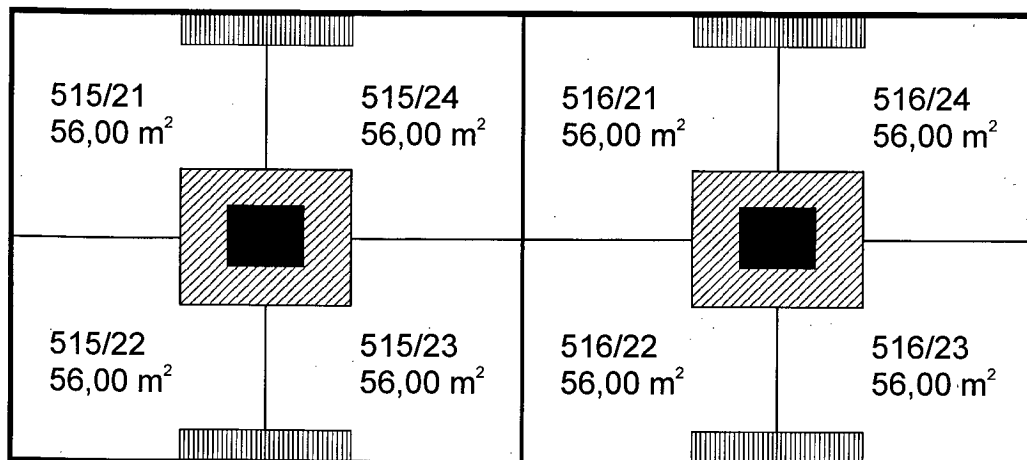

6. nadzemní podlaží, čísla popisná 517, 518 a 519

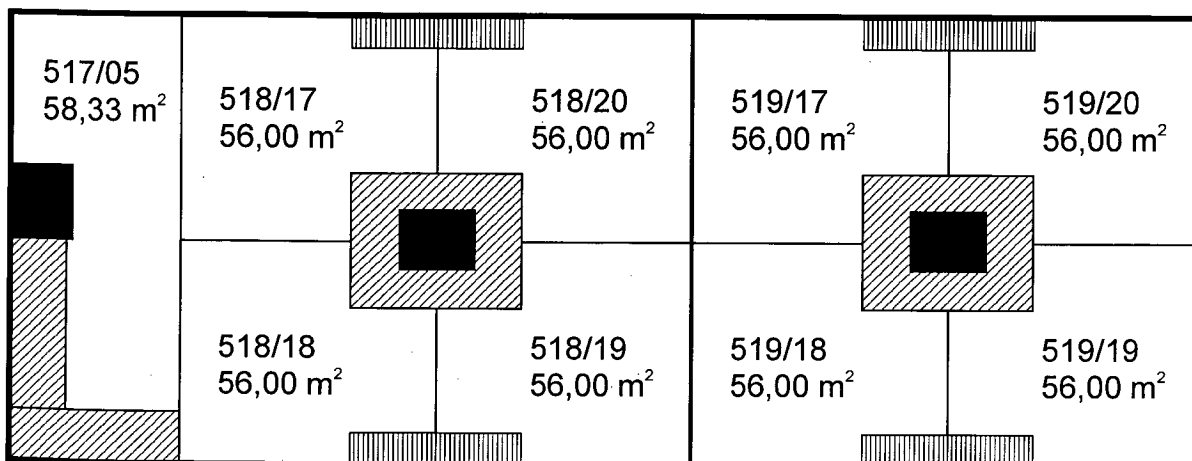

Příloha č. 1, strana 8, k Prohlášení vlastníka, IČ: 247 20 500

Katastrální území: Praha - Bohnice

Číslo popisné: 515, 516, 517, 518 a 519

Parcelní číslo: 840/119, 840/120, 840/121, 840/122 a 840/123

Původní vlastník: Bytové družstvo Řešovská

Sídlo: Praha 8, Řešovská 516, PSČ 181 00

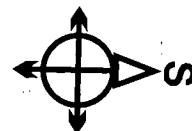

7. nadzemní podlaží, čísla popisná 515 a 516

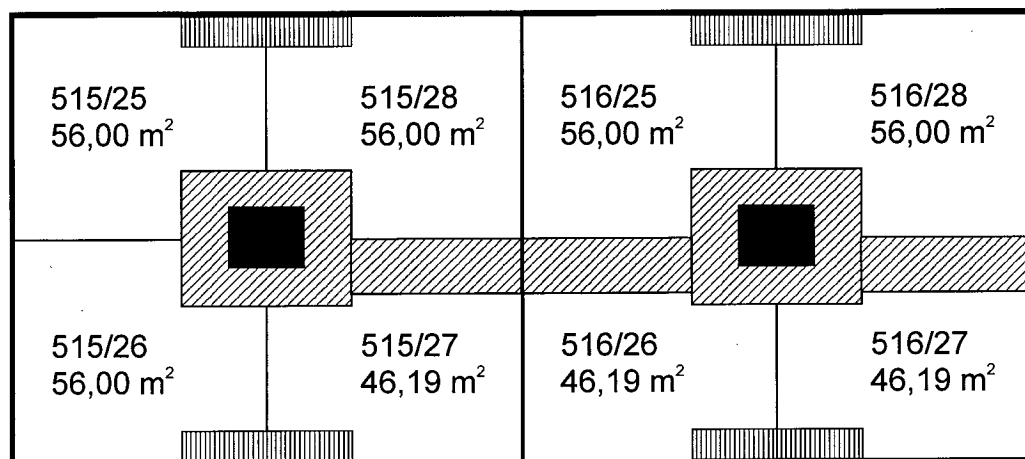

7. nadzemní podlaží, čísla popisná 517, 518 a 519

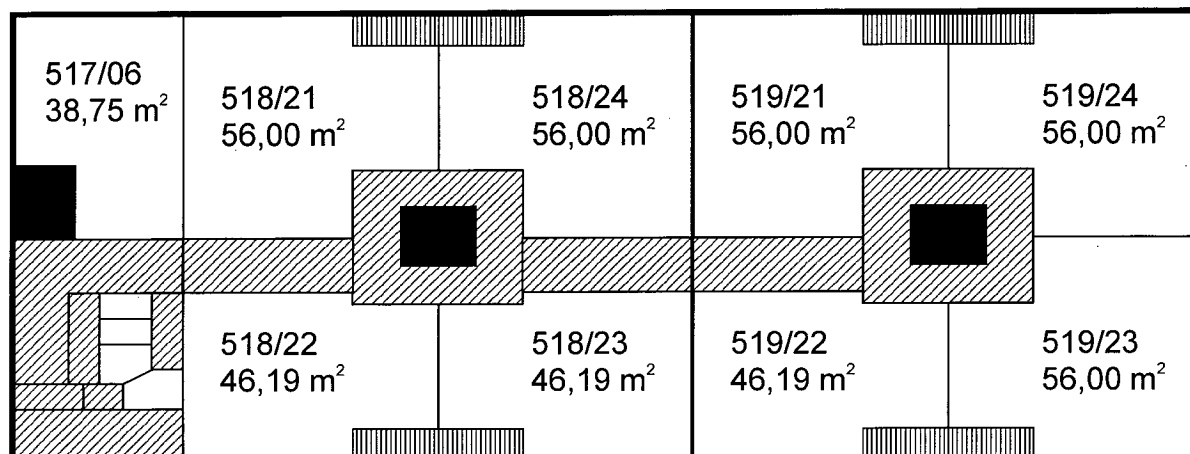

517/901, 1,31m ²
517/902, 1,31m ²
517/903, 1,85 m ²
517/907, 2,32m ²

Příloha č. 1, strana 9, k Prohlášení vlastníka, IČ: 247 20 500

Katastrální území: Praha - Bohnice

Číslo popisné: 515, 516, 517, 518 a 519

Parcelní číslo: 840/119, 840/120, 840/121, 840/122 a 840/123

Původní vlastník: Bytové družstvo Řešovská

Sídlo: Praha 8, Řešovská 516, PSČ 181 00

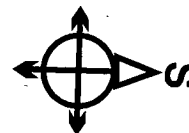

8. nadzemní podlaží, čísla popisná 515 a 516

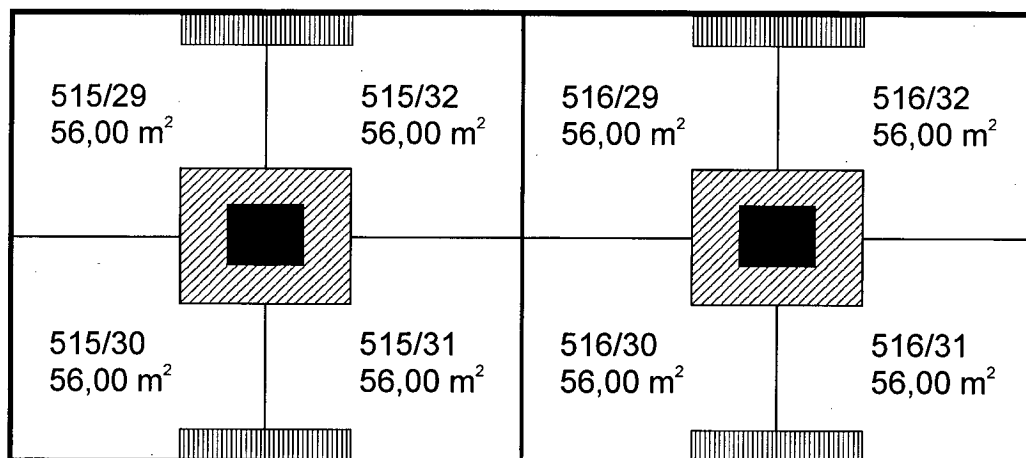

8. nadzemní podlaží, čísla popisná 517, 518 a 519

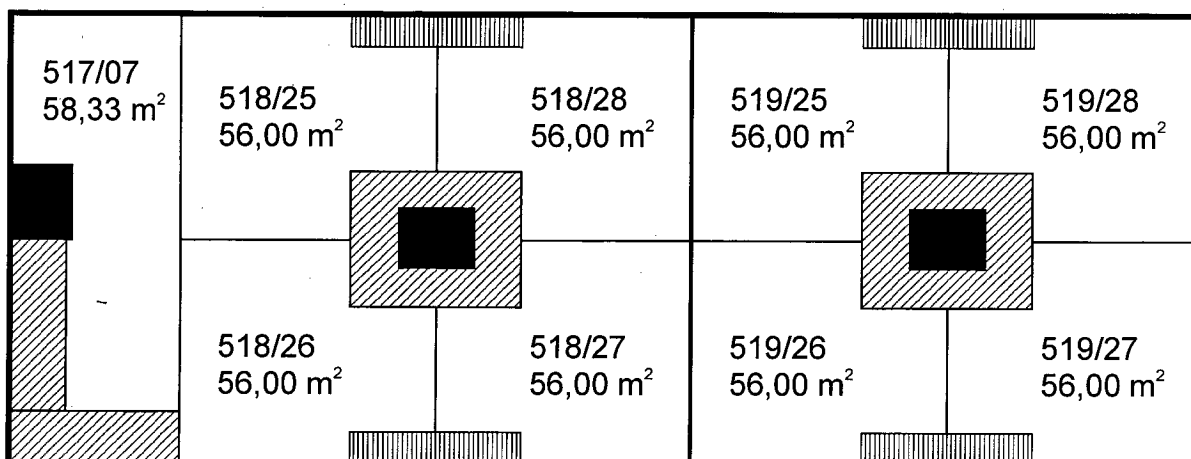

Příloha č. 1, strana 10, k Prohlášení vlastníka, IČ: 247 20 500

Katastrální území: Praha - Bohnice

Číslo popisné: 515, 516, 517, 518 a 519

Parcelní číslo: 840/119, 840/120, 840/121, 840/122 a 840/123

Původní vlastník: Bytové družstvo Řešovská

Sídlo: Praha 8, Řešovská 516, PSČ 181 00

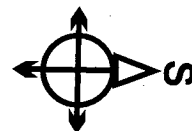

9. nadzemní podlaží, čísla popisná 515 a 516

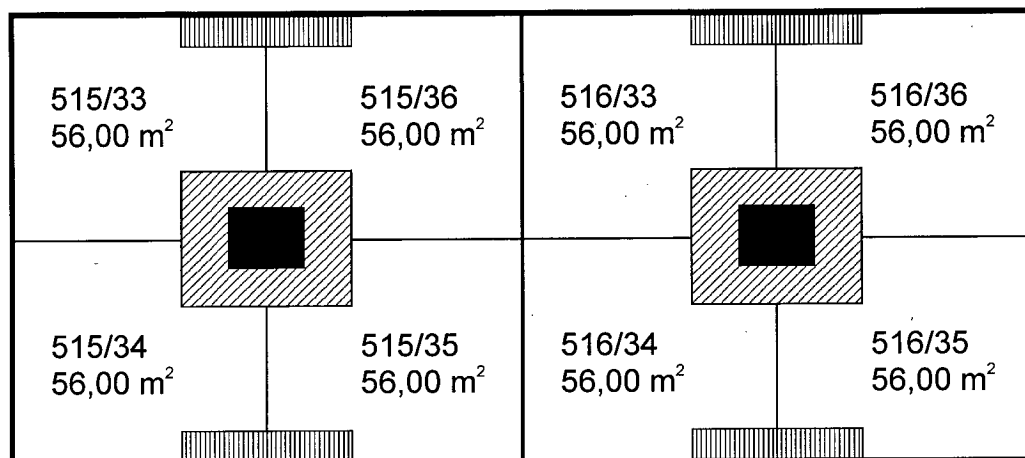

9. nadzemní podlaží, čísla popisná 517, 518 a 519

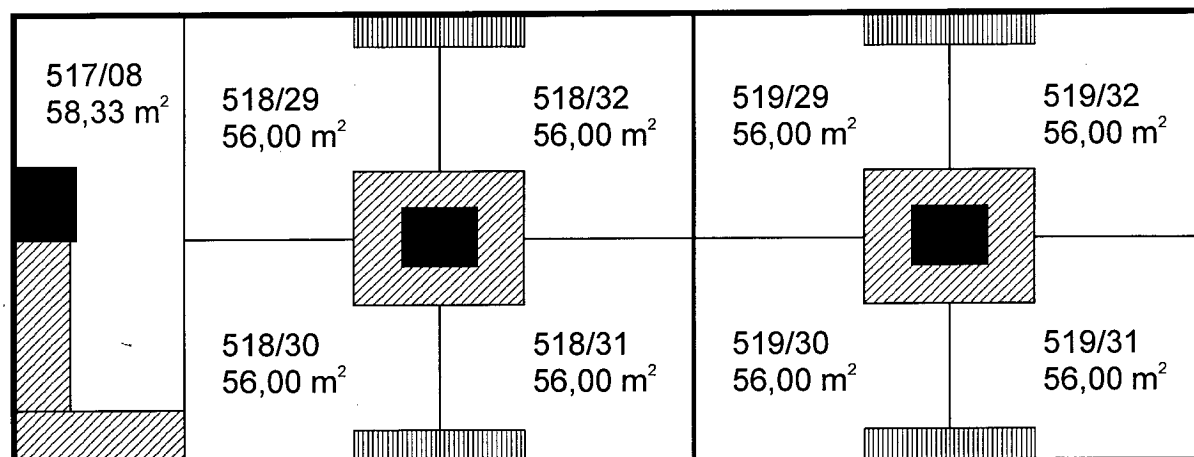

Příloha č. 1, strana 11, k Prohlášení vlastníka, IČ: 247 20 500

Katastrální území: Praha - Bohnice

Číslo popisné: 515, 516, 517, 518 a 519

Parcelní číslo: 840/119, 840/120, 840/121, 840/122 a 840/123

Původní vlastník: Bytové družstvo Řešovská

Sídlo: Praha 8, Řešovská 516, PSČ 181 00



10. nadzemní podlaží, čísla popisná 515 a 516

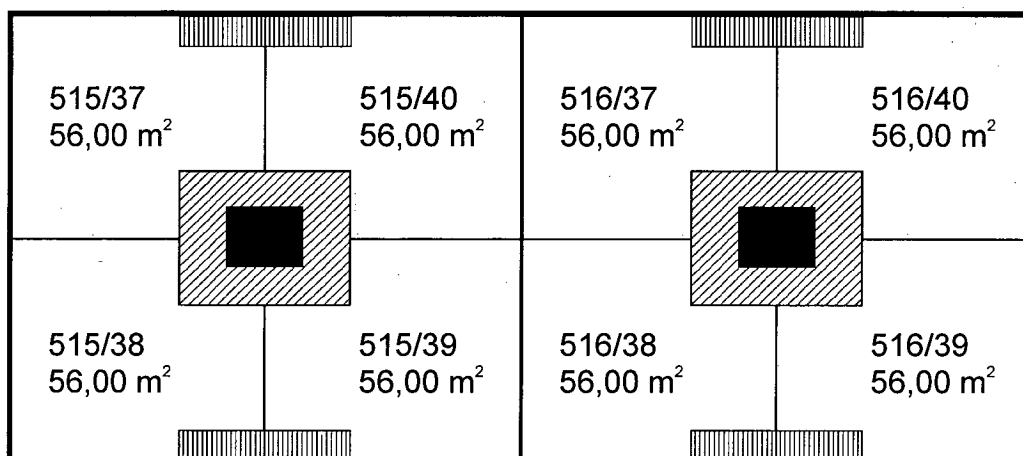

10. nadzemní podlaží, čísla popisná 517, 518 a 519

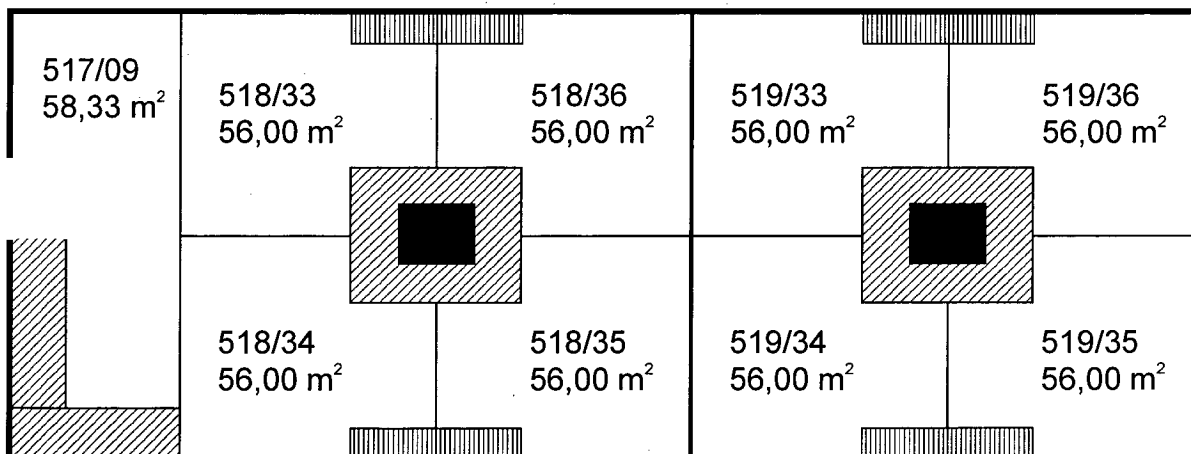

Příloha č. 1, strana 12, k Prohlášení vlastníka, IČ: 247 20 500

Katastrální území: Praha - Bohnice

Číslo popisné: 515, 516, 517, 518 a 519

Parcelní číslo: 840/119, 840/120, 840/121, 840/122 a 840/123

Původní vlastník: Bytové družstvo Řešovská

Sídlo: Praha 8, Řešovská 516, PSČ 181 00



11. nadzemní podlaží, čísla popisná 515 a 516

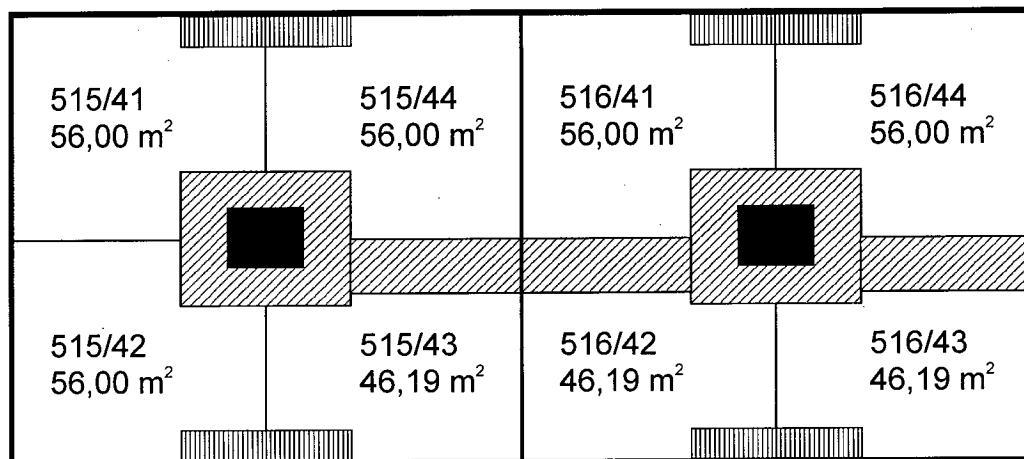

11. nadzemní podlaží, čísla popisná 517, 518 a 519

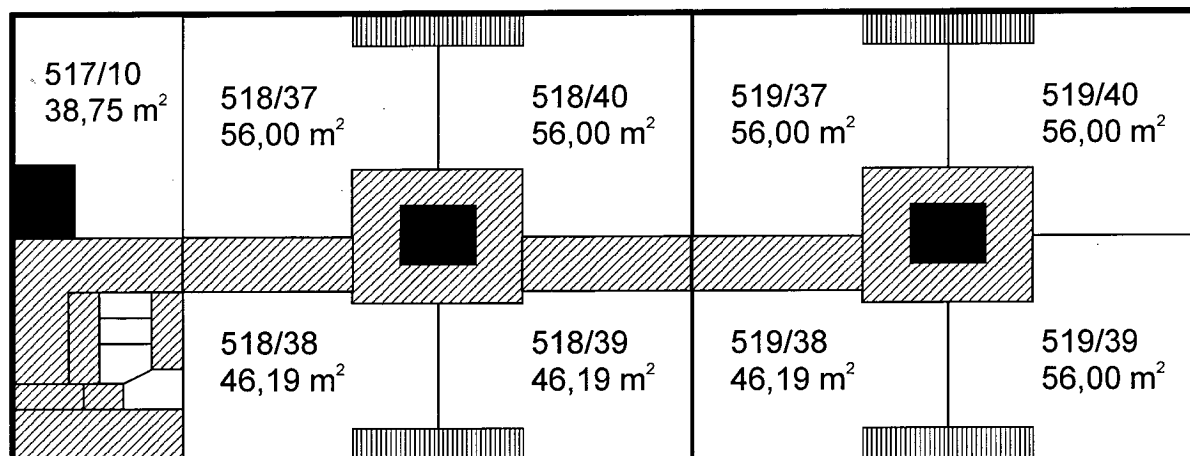

517/904, 1,31m ²
517/905, 1,31m ²
517/906, 1,85m ²

517/908, 2,32m²

Příloha č. 1, strana 12, k Prohlášení vlastníka, IČ: 247 20 500

Katastrální území: Praha - Bohnice

Číslo popisné: 515, 516, 517, 518 a 519

Parcelní číslo: 840/119, 840/120, 840/121, 840/122 a 840/123

Původní vlastník: Bytové družstvo Řešovská

Sídlo: Praha 8, Řešovská 516, PSČ 181 00



12. nadzemní podlaží, čísla popisná 515 a 516

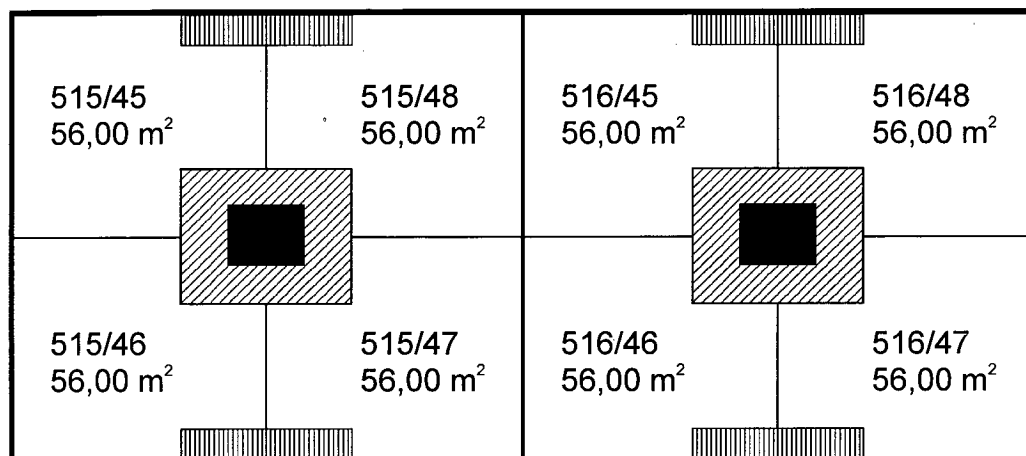

12. nadzemní podlaží, čísla popisná 517, 518 a 519

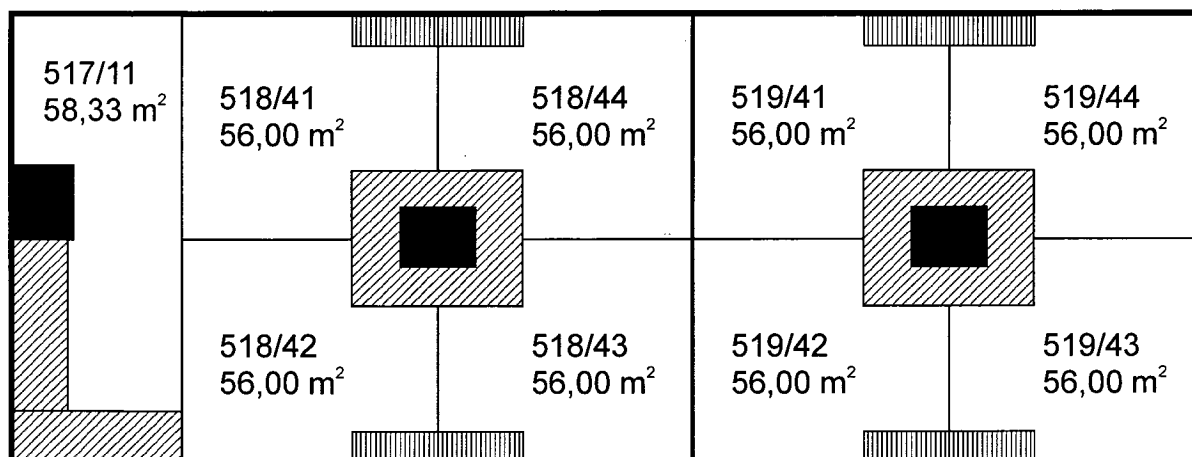

Katastrální území: Praha - Bohnice

Číslo popisné: 515, 516, 517, 518 a 519

Parcelní číslo: 840/119, 840/120, 840/121, 840/122 a 840/123

Původní vlastník: Bytové družstvo Řešovská

Sídlo: Praha 8, Řešovská 516, PSČ 181 00

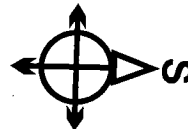

13. nadzemní podlaží, čísla popisná 515 a 516

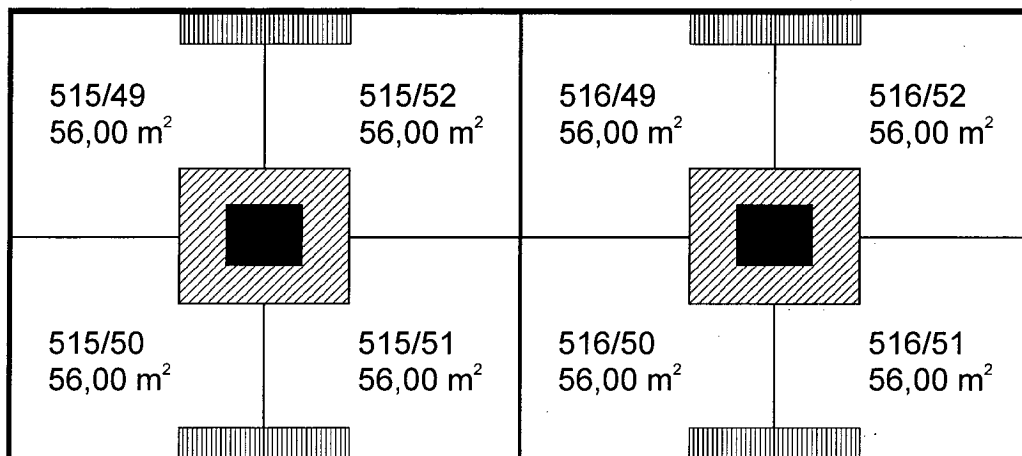

13. nadzemní podlaží, čísla popisná 517, 518 a 519

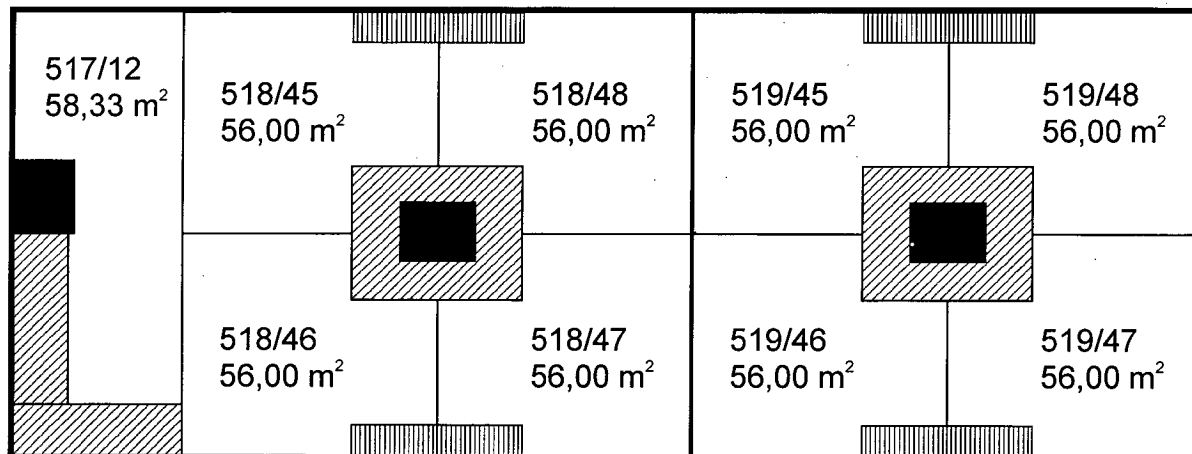

Příloha č. 1, strana 15, k Prohlášení vlastníka, IČ: 247 20 500

Katastrální území: Praha - Bohnice

Číslo popisné: 515, 516, 517, 518 a 519

Parcelní číslo: 840/119, 840/120, 840/121, 840/122 a 840/123

Původní vlastník: Bytové družstvo Řešovská

Sídlo: Praha 8, Řešovská 516, PSČ 181 00

**1. podzemní podlaží č.p. 515
sklepní kóje - jih**

**1. podzemní podlaží č.p. 515
sklepní kóje - sever**

515/36	515/28	515/14	515/42	515/43	515/44	515/45
515/52	515/51	515/50	515/49	515/48	515/47	515/46
515/39	515/40	515/41	000/00	515/29	515/30	515/31
515/38	515/37	515/23	515/35	515/34	515/33	515/32
515/21	515/05	515/06	515/07	515/08	515/09	515/10
515/03	515/02	515/01	518/34	515/13	515/12	515/11
515/25	515/24	000/00	515/22	515/04	515/20	515/19
515/26	515/27	516/52	515/15	515/16	515/17	515/18

Příloha č. 1, strana 16, k Prohlášení vlastníka, IČ: 247 20 500

Katastrální území: Praha - Bohnice

Číslo popisné: 515, 516, 517, 518 a 519

Parcelní číslo: 840/119, 840/120, 840/121, 840/122 a 840/123

Původní vlastník: Bytové družstvo Řešovská

Sídlo: Praha 8, Řešovská 516, PSČ 181 00

**1. podzemní podlaží č.p. 516
sklepní kóje - jih**

516/49	516/50	516/51	516/38	516/39	516/40	516/41
516/48	518/47	518/46	516/45	000/00	516/43	516/42
516/35	516/36	516/37	516/24	516/25	516/26	516/27
516/34	516/33	516/32	516/31	516/30	516/29	516/28

**1. podzemní podlaží č.p. 516
sklepní kóje - sever**

516/47	518/48	516/04	516/01	516/02	516/03	516/05
516/46	518/45	516/44	516/09	516/08	516/07	516/06
516/21	516/22	516/23	516/10	516/11	516/12	516/13
516/20	516/19	516/18	516/17	516/16	516/15	516/14

Příloha č. 1, strana 17, k Prohlášení vlastníka, IČ: 247 20 500

Katastrální území: Praha - Bohnice

Číslo popisné: 515, 516, 517, 518 a 519

Parcelní číslo: 840/119, 840/120, 840/121, 840/122 a 840/123

Původní vlastník: Bytové družstvo Řešovská

Sídlo: Praha 8, Řešovská 516, PSČ 181 00

1. podzemní podlaží č.p. 518
sklepní kóje - jih

1. podzemní podlaží č.p. 518
sklepní kóje - sever

518/41			518/43			518/24			518/27		
			518/42			518/38			518/26		
518/40			518/39			518/30			518/29		
518/35			518/36			518/11			518/12		
518/37			518/37			518/10			518/14		
518/44			518/33			518/17			518/15		
518/32			518/32			518/16			518/13		
518/21			518/23			518/04			518/06		
518/22			518/22			518/05			518/05		
518/20			518/19			518/18			518/18		
518/07			518/08			519/09			519/09		
518/06			518/06			518/04			518/04		

Příloha č. 1, strana 18, k Prohlášení vlastníka, IČ: 247 20 500

Katastrální území: Praha - Bohnice

Číslo popisné: 515, 516, 517, 518 a 519

Parcelní číslo: 840/119, 840/120, 840/121, 840/122 a 840/123

Původní vlastník: Bytové družstvo Řešovská

Sídlo: Praha 8, Řešovská 516, PSČ 181 00

1. podzemní podlaží č.p. 519
sklepní kóje - jih

1. podzemní podlaží č.p. 519
sklepní kóje - sever

519/46	519/47	519/48	518/01	519/39
519/45	519/44	519/43	518/03	519/40
519/32	519/33	519/34	519/35	519/41
519/31	519/30	519/29	518/02	519/42
			519/36	519/43
			519/37	519/44
			519/38	519/45
				519/46
				519/47
				519/48
				519/49
				519/50
				519/51
				519/52
				519/53
				519/54
				519/55
				519/56
				519/57
				519/58
				519/59
				519/60
				519/61
				519/62
				519/63
				519/64
				519/65
				519/66
				519/67
				519/68
				519/69
				519/70
				519/71
				519/72
				519/73
				519/74
				519/75
				519/76
				519/77
				519/78
				519/79
				519/80
				519/81
				519/82
				519/83
				519/84
				519/85
				519/86
				519/87
				519/88
				519/89
				519/90
				519/91
				519/92
				519/93
				519/94
				519/95
				519/96
				519/97
				519/98
				519/99
				519/100

VÝSTUP VZNIKLÝ PŘEVEDENÍM PÍSEMNOTI V LISTINNÉ PODOBĚ DO ELEKTRONICKÉ PODOBY

Identifikace: 312058830011

Výstup doslovně souhlasí s listinou uloženou ve sbírce listin katastru

Vyhotoveno dne: 30.04.2026

Vyhotovil: Český úřad zeměměřický a katastrální - SCD

Vyhotoveno dálkovým přístupem

UPOZORNĚNÍ

na povinnost zákonného nakládání s osobními údaji získanými z katastru nemovitostí

Katastr nemovitostí je v souladu s § 1 odst. 1) zák. č. 256/2013 Sb., o katastru nemovitostí (katastrální zákon) **veřejný seznam**, obsahující soubor údajů o nemovitých věcech, zahrnující jejich soupis, popis, jejich geometrické a polohové určení a zápis práv k těmto nemovitostem. Veřejnost katastru je v souvislostech naší právní úpravy základním předpokladem pro zajištění právní jistoty při nabývání nemovitostí a věcných práv k nim.

Na ochranu osobních údajů, poskytnutých jako součást údajů katastru, se v plném rozsahu vztahuje Obecné nařízení Evropského parlamentu a Rady (EU) 2016/679, o ochraně fyzických osob v souvislosti se zpracováním osobních údajů a o volném pohybu těchto údajů a o zrušení směrnice 95/46/ES (obecné nařízení o ochraně osobních údajů nebo GDPR).

Skutečnost, že některé osobní údaje soukromých osob jsou veřejně dostupnými údaji ve veřejném seznamu, v žádném případě neznamena, že tyto údaje mohou být dále šířeny, zveřejňovány nebo jinak zpracovávány v rozporu s katastrálním zákonem nebo obecným nařízením o ochraně osobních údajů.

Údaje katastru lze užít pouze k účelům uvedeným v § 1 odst. 2 katastrálního zákona, a to

- a) k ochraně práv k nemovitostem, pro účely daní, poplatků a jiných obdobných peněžitých plnění, k ochraně životního prostředí, k ochraně nerostného bohatství, k ochraně zájmů státní památkové péče, pro rozvoj území, k oceňování nemovitostí, pro účely vědecké, hospodářské a statistické;
- b) pro tvorbu dalších informačních systémů sloužících k účelům uvedeným v písmenu a).

Osobní údaje získané z katastru lze zpracovávat pouze při splnění podmínek obecného nařízení o ochraně osobních údajů.

Zpracování osobních údajů je zákonné, pouze pokud je splněna nejméně jedna z níže uvedených podmínek a pouze v odpovídajícím rozsahu:

- a) subjekt údajů udělil souhlas se zpracováním svých osobních údajů pro jeden či více konkrétních účelů;
- b) zpracování je nezbytné pro splnění smlouvy, jejíž smluvní stranou je subjekt údajů, nebo pro provedení opatření přijatých před uzavřením smlouvy na žádost tohoto subjektu údajů;
- c) zpracování je nezbytné pro splnění právní povinnosti, která se na správce vztahuje;
- d) zpracování je nezbytné pro ochranu životně důležitých zájmů subjektu údajů nebo jiné fyzické osoby;
- e) zpracování je nezbytné pro splnění úkolu prováděného ve veřejném zájmu nebo při výkonu veřejné moci, kterým je pověřen správce;
- f) zpracování je nezbytné pro účely oprávněných zájmů příslušného správce či třetí strany, kromě případů, kdy před těmito zájmy mají přednost zájmy nebo základní práva a svobody subjektu údajů vyžadující ochranu osobních údajů, zejména pokud je subjektem údajů dítě.

Zpracováním osobních údajů se ve smyslu čl. 4 GDPR rozumí jakákoliv operace nebo soubor operací s osobními údaji nebo soubory osobních údajů, který je prováděn pomocí či bez pomoci automatizovaných postupů, jako je shromáždění, zaznamenání, uspořádání, strukturování, uložení, přizpůsobení nebo pozměnění, vyhledání, nahlédnutí, použití, zpřístupnění přenosem, šíření nebo jakékoliv jiné zpřístupnění, seřazení či zkombinování, omezení, výmaz nebo zničení.

Při zpracování osobních údajů je nezbytné dodržet rovněž zásady uvedené v článku 5 obecného nařízení o ochraně osobních údajů, se zvláštním důrazem na zásadu zákonnosti, korektnosti a účelového omezení. Právem na získání vybraných osobních údajů, které jsou součástí údajů katastru, nesmějí být dotčena práva a svobody jiných osob.

Prokázané protiprávní nakládání s osobními údaji získanými z katastru může být sankcionováno ve smyslu § 57 katastrálního zákona, resp. čl. 83 obecného nařízení pro ochranu osobních údajů.